

313D 泵头

300 系列翻盖泵头

**WATSON
MARLOW**
Pumps

特点和优势

- 标志性的翻盖设计可实现快速且无差错的软管安装，使其成为许多医疗和上游细胞培养应用中最受欢迎的选择
- 根据驱动器扭矩的不同，可通过扩展泵头提供多达六个独立的流道
- 三辊轮和四辊轮型号最受欢迎。最多可以使用八个辊轮，可实现最低的脉冲和最高的准确度
- 连续使用时的流量高达 2000 ml/min，间歇使用时的流量高达 3000 ml/min



313D 泵头 性能

313 快装泵头 (三个辊轮)，用于 1.6mm 壁厚连续软管—流量 (ml/min)			
软管孔径 (mm)	(ml/rev)	最大连续流量 (ml/min)	最大间歇流量 (ml/min)
0.5	0.03	12	18
0.8	0.06	24	36
1.6	0.26	104	156
3.2	1.0	400	600
4.8	2.2	880	1320
6.4	3.6	1400	2160
8.0	5.0	2000	3000

1.6mm 壁厚软管							
软管孔径 (mm)	0.5	0.8	1.6	3.2	4.8	6.4	8.0
最大连续速度 (rpm)	400	400	400	400	400	400	400
最大间歇转速 (rpm)	600	600	600	600	600	600	600
使用 Marprene 软管							
0.5 bar 下所需扭矩 (kg/cm)	1.4	1.4	2.0	2.8	4.2	4.8	6.3
2.0 bar 下所需扭矩 (kg/cm)	1.5	1.5	2.1	4.0	6.1	6.8	7.8
最大连续压力; bar	2.0	2.0	2.0	2.0	1.3	1.3	1.3
最大间歇压力; bar	3.0	3.0	3.0	2.5	2.0	2.0	1.7
带硅胶管							
0.5 bar 下所需扭矩 (kg/cm)	1.1	1.1	1.7	2.3	2.9	3.5	4.0
2.0 bar 下所需扭矩 (kg/cm)	1.5	1.5	2.1	3.2	4.3	5.2	6.7
最大连续压力; bar	2.0	2.0	1.5	1.5	1.0	1.0	1.0
最大间歇压力; bar	2.5	2.5	2.0	2.0	1.3	1.3	1.3

曲线条件和转换系数

条件:

- 在零输出压力下获得的吸入曲线。
- 在零升力下获得的压力曲线。
- 泵头转速 100rpm。

转换系数:

- 吸入压力 (Bar) x 747.7 = mm Hg
- 吸入压力 (Bar) x 33.5 = Ft H₂O
- 背压 (Bar) x 14.5 = psi

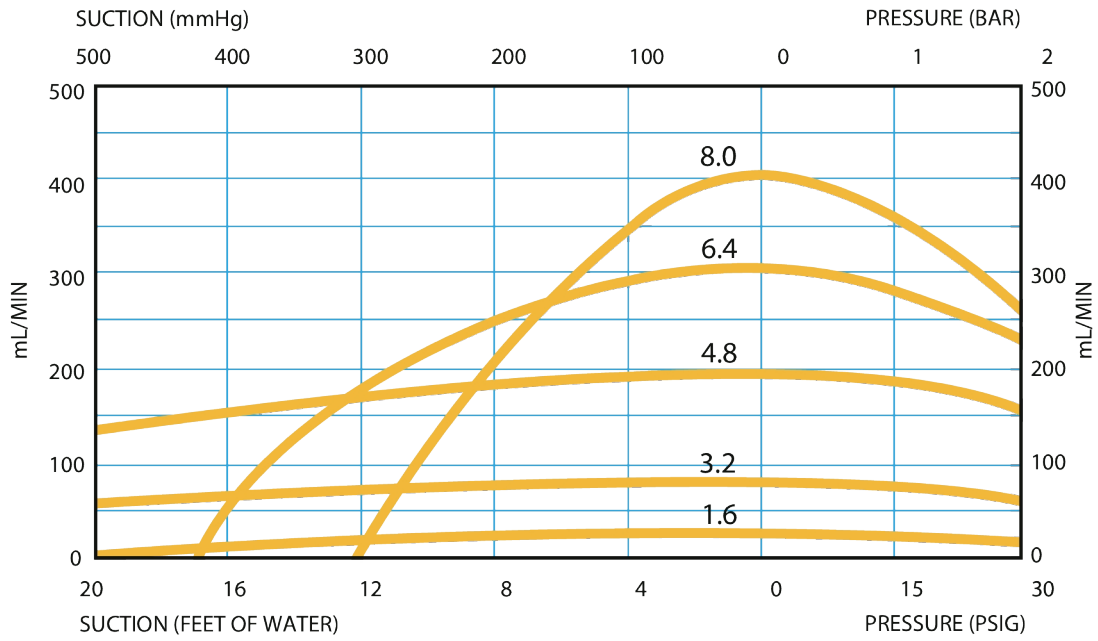

技术规格

	313D 泵头
流道数	1
轱轮数	3
连续最大流量	2000 ml/min
最大间歇流量	3000 ml/min
最大连续运行速度	400 rpm
泵类型	箱式, 面板安装
重量	kg (lbs)
兼容软管孔径	0.5, 0.8, 1.6, 3.2, 4.8, 6.4, 8 mm
兼容软管壁厚	1.6, 2.4 mm

主要材料

	313D 泵头
轴承	碳钢
泵头壳体组件	不锈钢, 玻璃纤维填充聚丙烯, 聚丙烯酰胺—IXEF (PARA)
泵头履带	聚丙烯酰胺—IXEF (PARA)
泵头轱轮组件	MoS2 填充尼龙 6 (Nylatron)
泵头转子组件	无电镀镀镍硬化钢, 玻璃纤维填充尼龙

列出的信息涵盖整个系列。

有关单个型号/组件的详细规格, 请参阅用户手册或联系 WMFTS 代表。

313D 泵头 外形尺寸

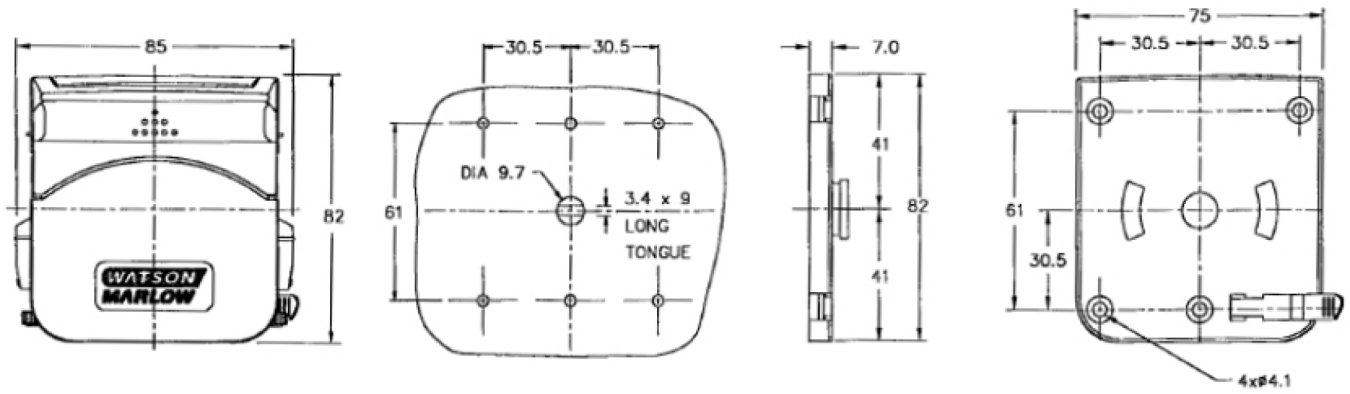

产品代码

三辊轮 1.6mm 壁厚软管						
说明	部件号					
卡箍设置	313D	313X	313B	313XB	313DW	313BW
变量	033.3411.000	033.3431.000	033.3421.000	033.3441.000	033.3451.000	033.3461.000
0.5-1.6	033.3411.00c	033.3431.00c		033.3441.00c	033.3451.00c	
3.2	033.3411.00f	033.3431.00f	033.3421.00f	033.3441.00f	033.3451.00f	033.3461.00f
4.8	033.3411.00k	033.3431.00k	033.3421.00k	033.3441.00k	033.3451.00k	033.3461.00k
6.4-8.0	033.3411.00n	033.3431.00n	033.3421.00n	033.3441.00n	033.3451.00n	033.3461.00n
三辊轮 2.4mm 壁厚软管						
说明	部件号					
卡箍设置	313D2	313X2	313B2	313XB2	313DW2	313BW2
变量	033.3511.000	033.3531.000	033.3521.000	033.3541.000	033.3551.000	033.3561.000
3.2	033.3511.00f	033.3531.00f	033.3521.00f	033.3541.00f	033.3551.00f	033.3561.00f
4.8	033.3511.00k	033.3531.00k	033.3521.00k	033.3541.00k	033.3551.00k	033.3561.00k
6.4	033.3511.00n	033.3531.00n	033.3521.00n	033.3541.00n	033.3551.00n	033.3561.00n

免责声明：以上所有流量是在吸程和背压为 0bar 时泵送 20°C (68°F) 水的实验数据。Watson-Marlow、Pumpsil、PureWeld XL、Bioprene 和 Marprene 是 Watson-Marlow Limited 的注册商标。免责声明：我们认为本文所含信息正确无误，但如有任何错误，Watson-Marlow Limited 概不负责，并保留对规格数据作出改动的权利，恕不另行通知。GORE 和 STA-PURE 是 W. L. Gore & Associates 的商标。订购时请提供蠕动泵和软管的产品代码。

wmfts.com/global



10 July 2025