

# 701FB med RE pumpehode

700-serien av nærboblede pumper

## Funksjoner og fordeler

- Gjennomløpshastigheter opptil 1900 l/t (8,4 GPM) og opptil 2 bar (30 psi) topptrykk
- Et utvalg av faste hastigheter: 45 o/min, 134 o/min, 232 o/min og 348 o/min. Andre hastigheter på forespørsel
- LoadSure-rørelementer i fire størrelser og fem materialer, med industrielle kam- og groove-fittings eller sanitære fittings i Tri-Clamp-stil
- Robust, kjemisk og knekkresistent overflate, verktøy-opplåsbare spor
- Drevne okklusjonsruller for lengre levetid på røret



## 701FB med RE pumpehode ytelse

Røråpning og gjennomløpshastighet L/t (USGPH)				
Pumpemodeller	Hastighet o/m	12,7 mm	15,9mm	19.0mm
701FB/RE	45	97 (25,6)	140 (37)	190 (50,2)
701FB/RE	134	290 (76,6)	400 (106)	560 (148)
701FB/RE	232	500 (132)	700 (185)	970 (256)
701FB/RE	348	750 (198)	1000 (264)	1500 (396)

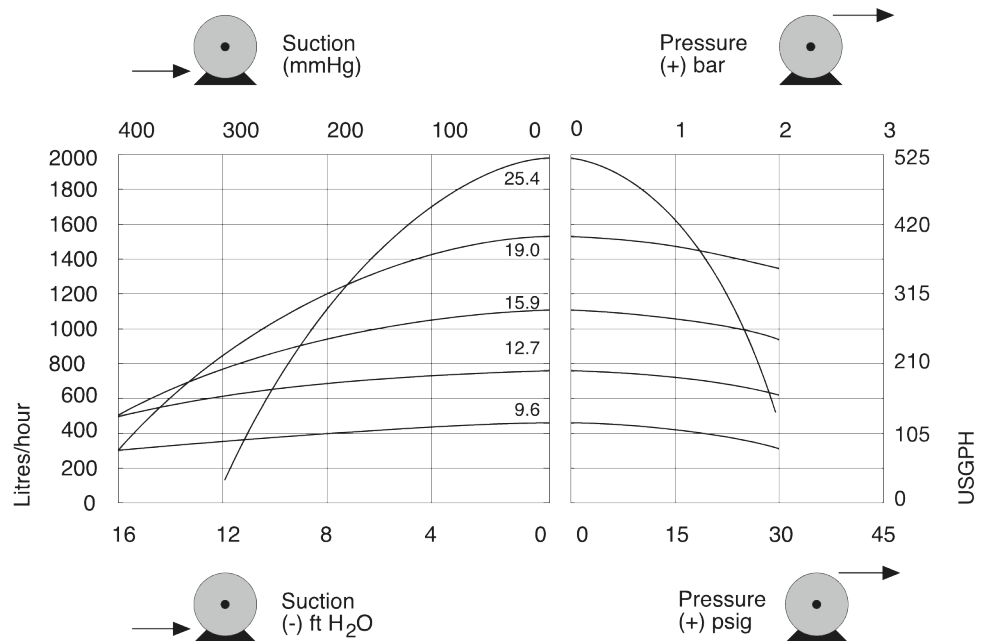

## Tekniske spesifikasjoner

	701FB med RE pumpehode
Gjennomløpshastighetsområde	97 l/t til 1500 L/t
Maks. driftstrykk	2 bar (29 psi)
Motortyper	Motor med fast hastighet
Standarder	BS0800, CE, NEK IEC 60529 (IP55)
Inntrengingsbeskyttelse	IP55
Støy	<85dB(A) ved 1m
Vekt	41 kg (90 lbs)
Strømforsyning	230/400V 50/60Hz 3-faset

Tabellen viser detaljer for pumper med fast hastighet. Hvis du vil ha mer informasjon om alternative drivverk, AC-motor og inverter, kan du kontakte din lokale representant for Watson-Marlow Fluid Technology Solutions.

## Konstruksjonsmaterialer

701FB med RE pumpehode	
Girkasse	Støpejern
Fester	Rustfritt stål

Informasjonen som er oppført, dekker hele spekteret av pumper med fast hastighet.

Hvis du vil ha detaljerte spesifikasjoner for individuelle modeller/komponenter og andre alternativer for drivverk/pumpehoder, kan du se i brukerhåndboken eller kontakte WMFTS-representanten.

## 701FB med RE pumpehode dimensjoner

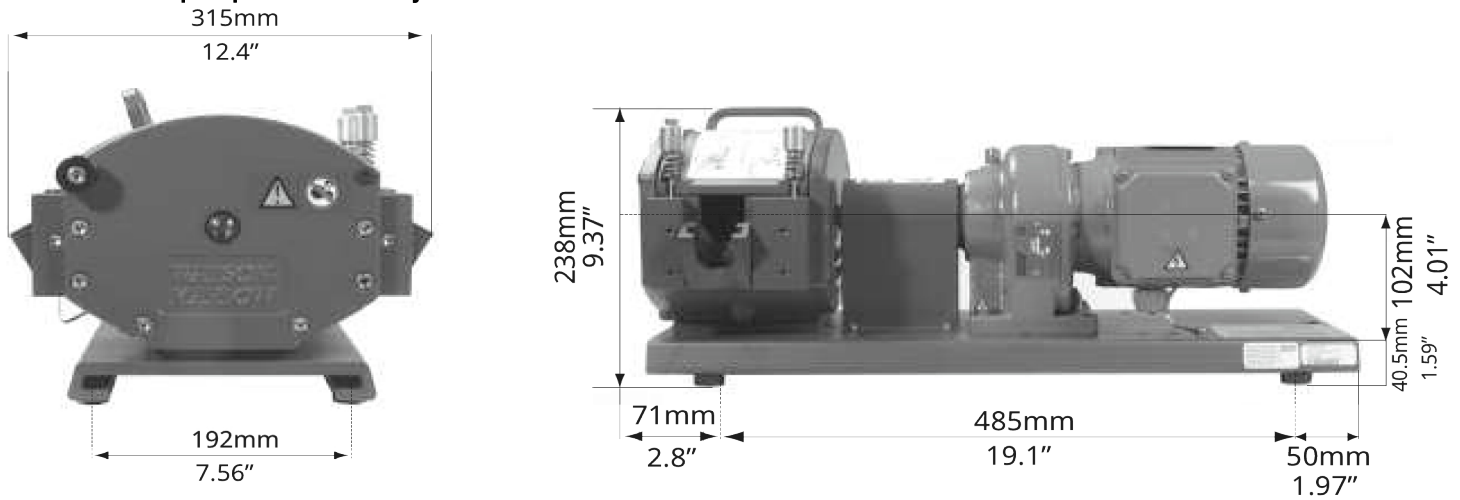

## Produktkoder

Ansvarsfraskrivelse: Alle viste gjennomløpshastigheter ble oppnådd gjennom å pumpe vann ved 20 °C (68 °F) helt uten suge- og leveringshoder. Watson-Marlow, Pumpsil, PureWeld XL, Bioprene og Marprene er varemerker for Watson-Marlow Limited.

Ansvarsfraskrivelse: Informasjonen i dette dokumentet antas å være korrekt, men Watson-Marlow Limited påtar seg intet ansvar for eventuelle feil den inneholder, og forbeholder seg retten til å endre spesifikasjoner uten varsel. GORE og STA-PURE er varemerker for W. L. Gore & Associates. Oppgi produktkoden når du bestiller pumper og slanger.



[wmfts.com/global](https://wmfts.com/global)  
13 October 2025