

701FB(RE 펌프헤드 포함)



700 시리즈 근접 결합 펌프

특징 및 이점

- 최대 유량 1,900L/h (8.4GPM), 최대 피크 압력 2 bar (30psi)
- 고정 속도 선택: 45rpm, 134rpm, 232 rpm 및 348rpm 요청 시 기타 속도
- LoadSure 튜빙 엘레먼트는 산업용 캠 및 홈 커넥터 또는 새니터리 Tri-clamp 스타일 커넥터가 있는 4가지 크기와 5가지 소재로 제작됩니다
- 견고하고 화학적이며 노킹 방지 마감 처리, 톨 잠금식 트랙
- 피동 폐쇄 롤러로 튜브 수명 연장



701FB(RE 펌프헤드 포함) 성능

튜브 보어 및 유량 L/h(USGPH)				
펌프 모델	회전수 rpm	12.7mm	15.9mm	19.0mm
701FB/RE	45	97 (25.6)	140 (37)	190 (50.2)
701FB/RE	134	290 (76.6)	400 (106)	560 (148)
701FB/RE	232	500 (132)	700 (185)	970 (256)
701FB/RE	348	750 (198)	1000 (264)	1500 (396)

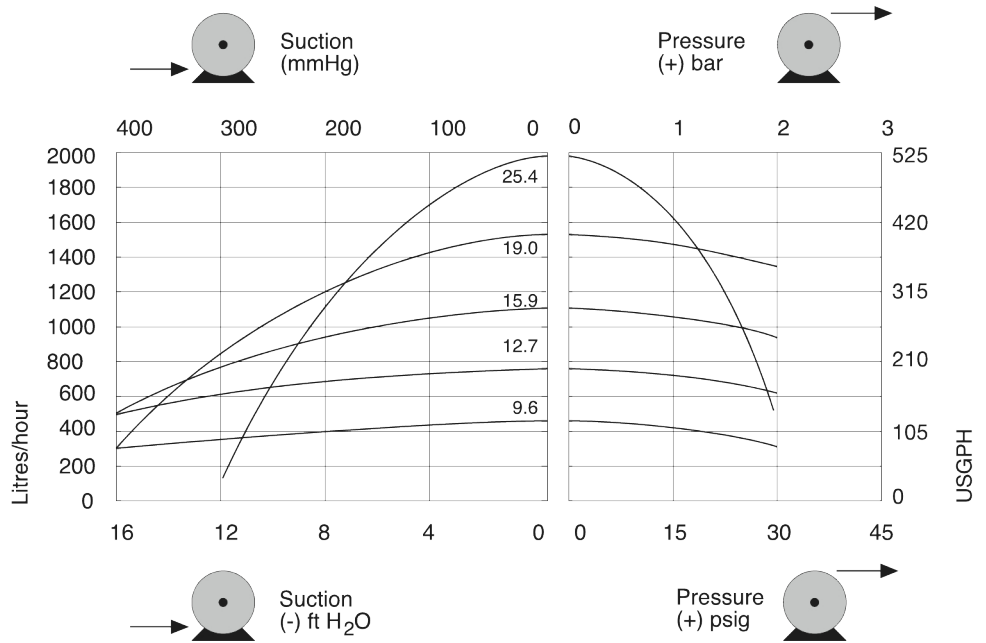

기술 사양

	701FB(RE 펌프헤드 포함)
유량 범위	97 L/h - 1500 L/h
최대 작동 압력	2 bar (29 psi)
모터 유형	고정 속도 모터
표준	BS0800, CE, EN60529(IP55)
유입 차단	IP55
노이즈	1m에서 <85dB(A)
중량	41 kg (90 lbs)
공급 전원	230/400V 50/60Hz 3상

표에는 고정 속도 펌프에 대한 세부 정보가 나와 있습니다. 드라이브, AC 모터 및 인버터 옵션에 관한 더 자세한 내용은 지역 Watson-Marlow Fluid Technology Solutions 대리점에 연락하십시오.

구성 재질

701FB(RE 펌프헤드 포함)	
변속 장치	주철
고정 장치	스테인레스강

나열된 정보는 전체 고정 속도 펌프 범위를 커버합니다.

개별 모델/구성품 및 기타 드라이브/펌프헤드 옵션에 대한 자세한 사양은 사용 설명서를 참조하거나 WMFTS 담당자에게 문의하십시오.

701FB(RE 펌프헤드 포함) 치수

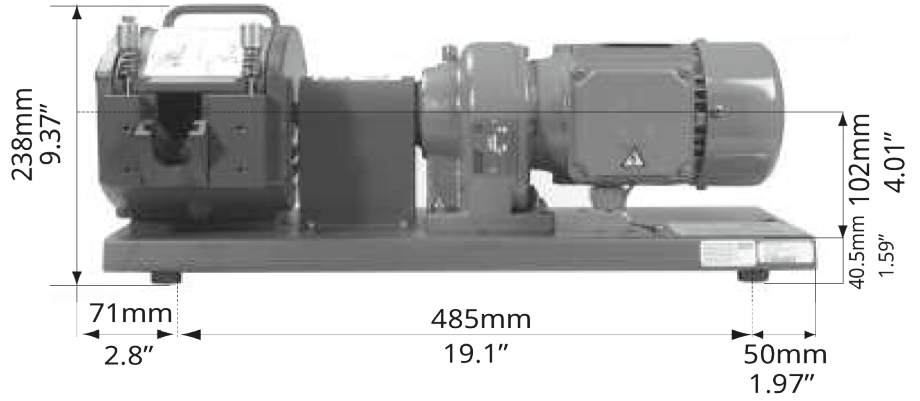

제품 코드

면책사항: 표시된 모든 유량은 흡입 및 공급 헤드가 없는 20°C(68°F)에서 물을 펌핑한 것입니다. Watson-Marlow, Pumpsil, PureWeld XL, Bioprene 및 Marprene는 Watson-Marlow Limited의 등록상표입니다. 면책사항: 본 문서에 수록된 정보는 정확하다고 판단되지만, Watson-Marlow Limited는 본 문서에 포함된 어떠한 오류에 대해서도 책임지지 않으며 통지 없이 사양을 변경할 권리가 있습니다. GORE 및 STA-PURE는 W. L. Gore & Associates의 등록 상표입니다. 펌프 및 튜빙 주문 시 제품 코드를 명시해 주십시오.

wmfts.com/global



13 October 2025