

# 701FB avec tête de pompe RE

Pompes à accouplement direct série 700

## Caractéristiques et avantages

- Débits allant jusqu'à 1900 l/h (8,4 GPM) et un pic de pression de 2 bars (30 psi)
- Choix de vitesses fixes : 45 tr/min, 134 tr/min, 232 tr/min et 348 tr/min. Autres vitesses sur demande
- Éléments de tube LoadSure disponibles en quatre tailles et cinq matériaux, avec raccords à cames pour applications industrielles ou raccords Tri-clamp pour applications sanitaires
- Finition robuste résistante aux produits chimiques et aux impacts ; capot avec ouverture par outil
- Galets entraînés pour une durée de vie prolongée du tube



## Performances : 701FB avec tête de pompe RE

Diamètre intérieur du tube et débits en l/h (USGPH)				
Modèles de pompe	Vitesse (tr/min)	12,7 mm	15,9 mm	19,0 mm
701FB/RE	45	97 (25,6)	140 (37)	190 (50,2)
701FB/RE	134	290 (76,6)	400 (106)	560 (148)
701FB/RE	232	500 (132)	700 (185)	970 (256)
701FB/RE	348	750 (198)	1000 (264)	1500 (396)

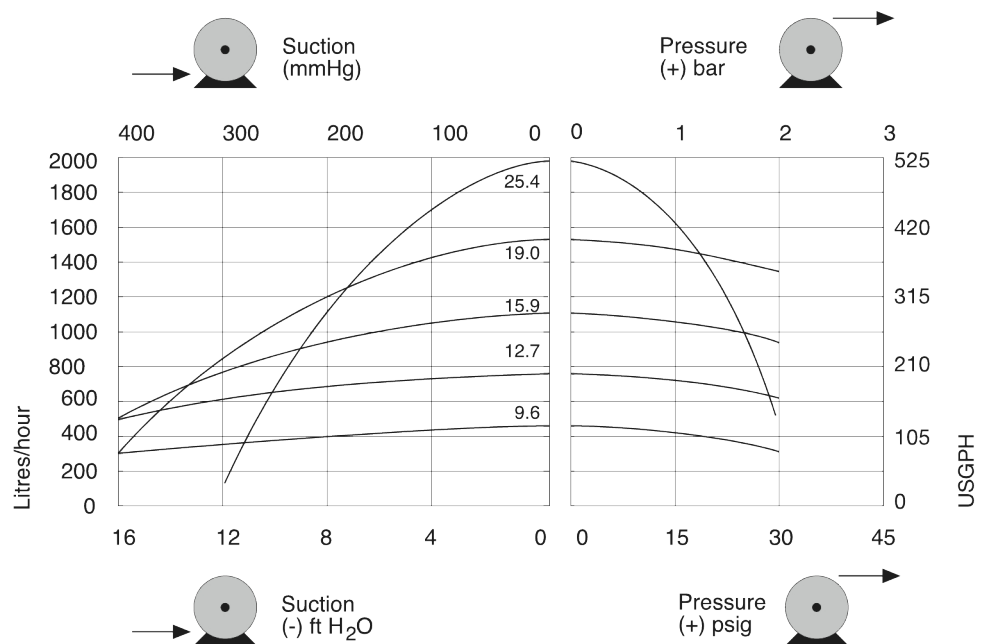

## Spécifications techniques

	701FB avec tête de pompe RE
Plage de débits	97 l/h à 1500 l/h
Pression de service max.	2 bar (29 psi)
Types de moteur	Moteur à vitesse fixe
Normes	BS0800, CE, EN60529 (IP55)
Protection contre l'infiltration	IP55
Bruit	<85 dB(A) à 1 m
Poids	41 kg (90 livres)
Branchements électriques	230/400 V 50/60 Hz triphasé

Le tableau comporte des informations détaillées sur les pompes à vitesse fixe. Pour plus de détails sur les entraînements, le moteur c.a. et l'inverseur en option, contactez votre représentant Watson-Marlow Fluid Technology Solutions local.

## Matériaux de construction

701FB avec tête de pompe RE	
Réducteur	Fonte
Fixations	Acier inoxydable

Les informations figurant ici couvrent l'ensemble de la gamme de pompes à vitesse fixe.

Pour les spécifications détaillées de modèles/composants individuels et autres entraînements/têtes de pompe en option, voir le manuel d'utilisation ou contactez un représentant WMFTS.

## Dimensions : 701FB avec tête de pompe RE

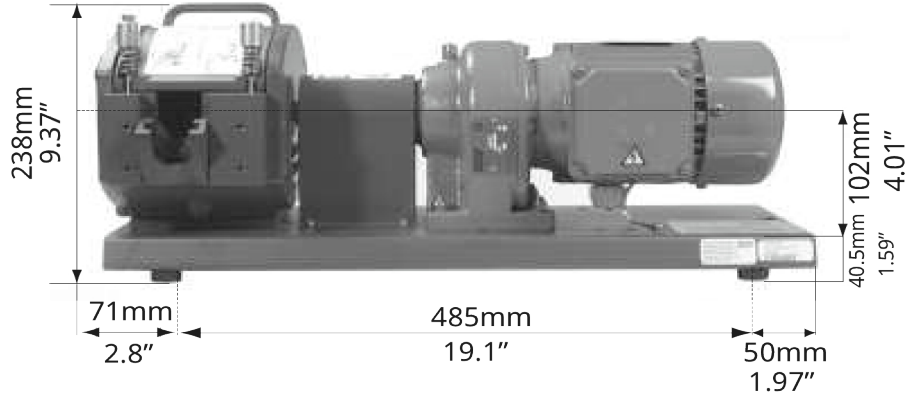
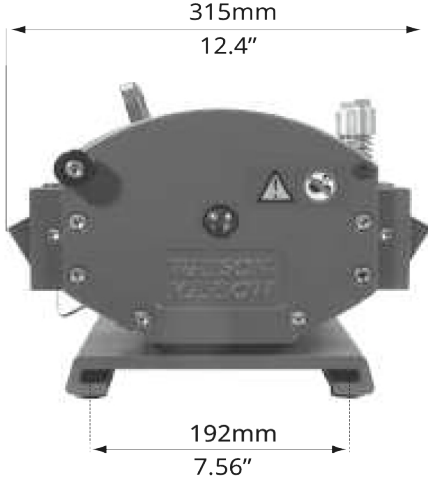

## Codes produit

Clause de non-responsabilité : Tous les débits indiqués ont été obtenus en pompant de l'eau à 20 °C (68 °F) avec des conditions d'aspiration et de refoulement nulles. Watson-Marlow, Pumpsil, PureWeld XL, Bioprene et Marprene sont des marques commerciales de Watson-Marlow Limited. Clause de non-responsabilité : les informations contenues dans le présent document sont réputées exactes, cependant Watson-Marlow Limited décline toute responsabilité pour toute erreur qu'il pourrait comporter, et se réserve le droit de modifier ces informations sans préavis. GORE et STA-PURE sont des marques commerciales de W. L. Gore & Associates. Pour toute commande de pompe et de tube, merci d'indiquer le code produit.



[wmfts.com/global](https://wmfts.com/global)  
13 October 2025