

# SPS 250

SPS 工艺泵

## 特点和优势

- 低剪切输送泵，流量高达 11520 L/h，而压力高达 15 bar
- 出色的粘性流体处理能力
- 稳定的流量，高吸力，压力高达 0.85 bar
- 外壳、灌装针类型、尺寸方向、驱动器和底板可灵活配置
- 卫生的 CIP 和 SIP 功能
- FDA 和 EC 1935/2004 合规性
- 工作温度高达 180 °C
- 前盖和泵壳具有 20 年保修



## SPS 250 性能

### Performance curves

These performance curves show the theoretical flow without consideration of slip

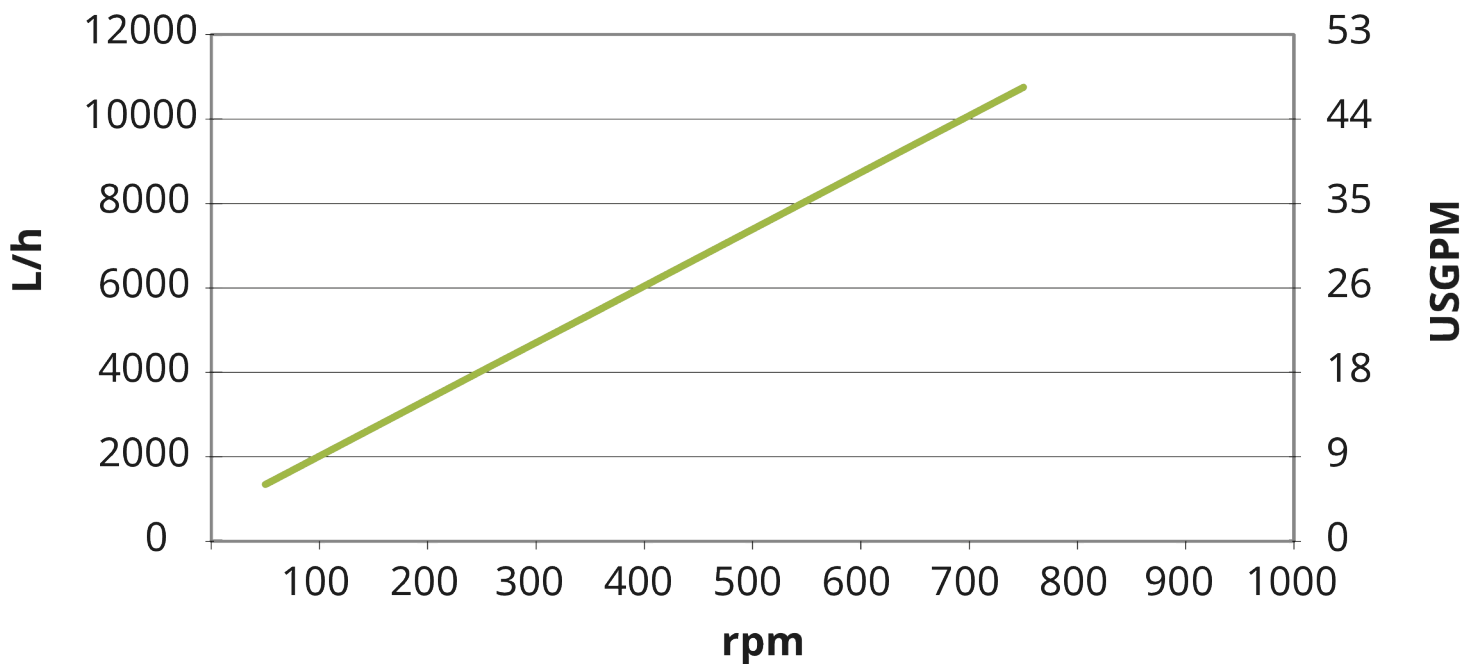

## 技术规格

SPS 250	
每转排量	0.24 l (0.063 USG)
最大粒径范围	22 mm (0.87 in)
吸入压力	85% 的真空度
最大工作压力范围	15 bar (217 psi)
工作温度范围	-20 °C 至 180 °C (-4 °F 至 356 °F)
标准	ATEX
认证与合规	EC1935/2004, FDA
端口方向	满足您需求的各种选择
端口类型	Milk 接头, RJT, SMS, TC, 法兰
轴直径	28 mm (1.1 in)
轴高度	146 mm (5.75 in)

## 主要材料

SPS 250	
泵体	1.4404 不锈钢, 316L 不锈钢
轴承架	1.4301 不锈钢, 304 不锈钢
转子	1.4404 不锈钢, 316L 不锈钢
挡板和衬套	聚酰胺
密封件/垫片	EPDM, FFKM, FKM, NBR, PTFE

## SPS 250 外形尺寸

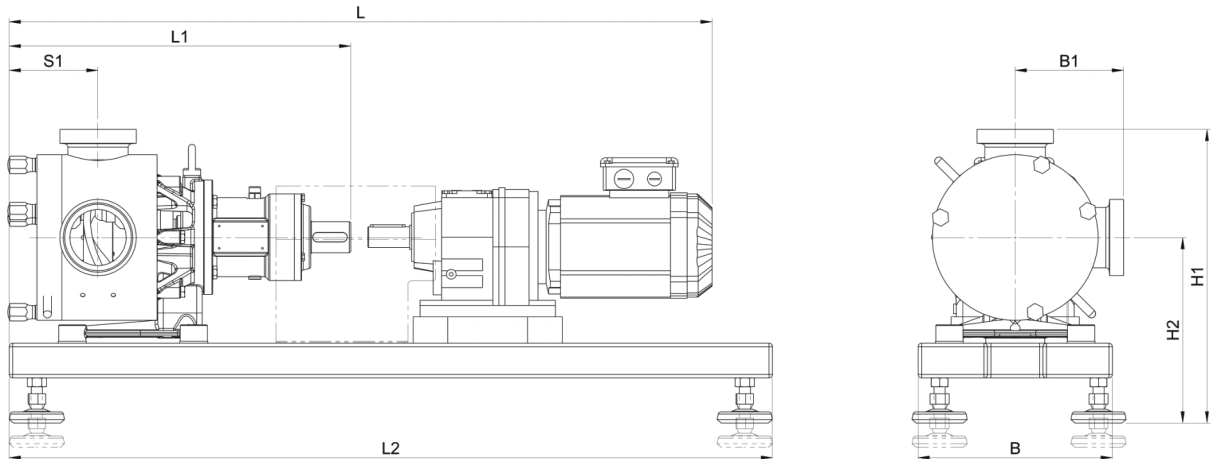

型号	L		L1		L2		S1		B		B1		H1		H2									
	最小	最大									最小	最大	最小	最大	最小	最大								
	mm	inch	mm	inch	mm	inch	mm	inch	mm	inch	mm	inch	mm	inch	mm	inch	mm	inch						
SPS 250	872	34.3	1091	43	428	16.9	800	31.5	114	4.5	210	8.3	126	4.96	156	6.14	375	14.8	445	17.5	250	9.84	290	11.4

---

免责声明：以上所有流量是在吸程和背压为 0bar 时泵送 20°C (68°F) 水的实验数据。免责声明：Watson-Marlow Limited 保留对规格数据作出改动的权利，不再另行通知，如有需求，请联系具体技术人员。Watson-Marlow、MasoSine、Qdos、ReNu、LoadSure、Bioprene、Pumpsil 和 Marprene 是 Watson-Marlow Limited 的商标。STA-PURE PFL® 和 STA-PURE PCS® 是 W.L Gore & Associates Inc. 的注册商标。订购泵和泵管时请提供产品代码。

[wmfts.com/global](http://wmfts.com/global)



28 October 2025