

# FMB210

Mașini de umplere și capsulare FMB210

**Flexicon**  
Liquid Filling

## Caracteristici și beneficii

- Se umple volumele de la microvolume până la 250 ml
- Precizie de umplere de  $\pm 0.5\%$  la majoritatea volumelor și cuplu de plafonare mai bun decât  $\pm 10$  NCM
- Costuri mai mici pentru IQ/OQ și validarea proceselor
- Tehnologie demonstrată pentru fiabilitate și validare ușoară
- Umplere foarte precisă a volumelor de la micro-volum
- Costuri reduse pentru validarea proceselor



## Parametri tehnici

	FMB210
Intervalul volumului de umplere	0.1-250 ml
Capacitate	4500 unități/oră
Alimentare electrică	200-240 V c.a. cu o singură fază și împământare
Consum electric	Max 1500 W
Alimentare cu aer/conexiune pneumatică	aer curat și uscat la 7 bari
Greutate	650 kg

## Materiale de construcție

	FMB210
Material	Aluminiu anodizat, Oțel inoxidabil

## FMB210 dimensiuni

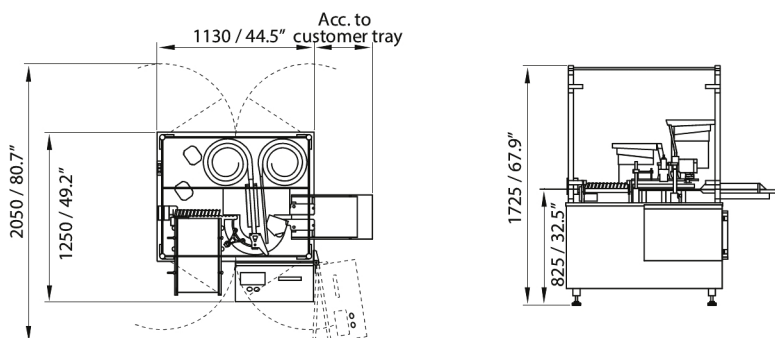

Dimensions in mm/inch

---

Declinarea responsabilității: Informațiile din acest document sunt considerate corecte, dar Watson-Marlow Flexicon A/S nu acceptă nicio responsabilitate pentru erorile pe care le conține și își rezervă dreptul de a modifica specificațiile fără notificare. AVERTISMENT: Aceste produse nu sunt destinate utilizării în și nu trebuie utilizate pentru aplicațiile conectate la pacient. Asepticsu și Accusil sunt mărci comerciale înregistrate.

[wmfts.com/global](https://wmfts.com/global)



23 May 2023