

FMB210

Máquinas de capsulagem e enchimento FMB210

Flexicon
Liquid Filling

Recursos e benefícios

- Volumes de enchimento de microvolumes até 250 ml
- $\pm 0,5\%$ de precisão de enchimento na maioria dos volumes e torque de capsulagem melhor que ± 10 Ncm
- Menos custos para IQ/OQ e validação de processos
- Tecnologia comprovada para confiabilidade e fácil validação
- Enchimento altamente preciso de volumes a partir de microvolumes
- Menores custos de validação de processo



Especificações técnicas

	FMB210
Faixa do volume de envase	0.1-250 ml
Capacidade	4500 Unidades/hora
Fonte de alimentação	200-240 VCA monofásica e terra
Consumo de energia	Max 1500 W
Abastecimento de gás/conexão pneumática	Ar seco e limpo a 7 bar
Peso	650 kg

Materiais de construção

	FMB210
Material	Aço inoxidável, Alumínio anodizado

Dimensões do FMB210

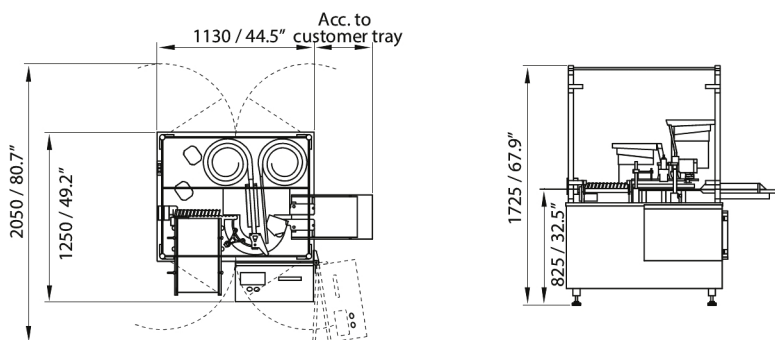

Dimensions in mm/inch

Isenção de responsabilidade: As informações deste documento são consideradas corretas, porém a Watson-Marlow Flexicon A/S não se responsabiliza por nenhum erro que este documento possa conter e reserva-se o direito de alterar as especificações sem aviso prévio. ADVERTÊNCIA: Estes produtos não foram concebidos para utilização, e não devem ser utilizados, em aplicações ligadas a pacientes. asepticu e Accusil são marcas registadas.

wmfts.com/global



23 May 2023