

DuCoNite10

Bredel DuCoNite® pumper

Bredel

Hose Pumps

Funktioner og fordele

- Tørkørsel og selvansugende
- Sugeevne på op til 9,5 mVS
- Enkel udskiftning af slanger, reducerer de samlede omkostninger, nedetid og behovet for at opretholde et reservedelslager
- "Længere væk fra slangen" beskytter mod almindelige vand- og spildevandsbehandlingskemikalier
- Malerfrit pumpehus, der er perfekt til afvaskning i fødevarerindustrien
- Ingen skridning, hvilket muliggør positiv fortrængning for præcis, repeterbar dosering
- Hjælpeudstyr, kontraventiler, forsegling af vandspulingsystemer eller beskyttelse for tørkørsel er unødvendigt
- Fuldt reversibel, så ansugning og drænledninger kan udblæses sikkert



DuCoNite10 ydeevne

DuCoNite 10

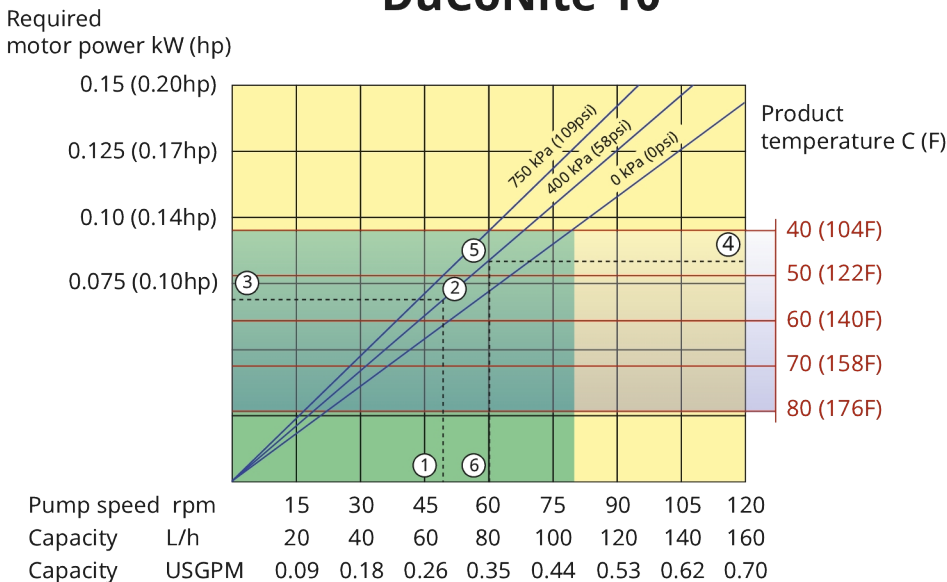

Note: The area of continuous operation diminishes with increased product temperatures. For product temperatures >40C, the area of continuous operation reduces to the corresponding red temperature line.

1. Flow required indicates pump speed
2. Calculated discharge pressure
3. Net motor power required
4. Product temperature
5. Calculated discharge pressure
6. Maximum recommended pump speed

- Continuous duty
- Intermittent duty

* Maximum 3 hours operation followed by minimum 1 hour stop

Tekniske specifikationer

	DuCoNite10
Maks. kontinuerlig flowhastighed	105 l/t
Maks. kontinuerlig flowhastighed	28 US GPH
Maks. periodisk flowhastighed	160 l/t
Maks. periodisk flowhastighed	42 US GPH
Mængde pr. rotation	0.022 L
Mængde pr. rotation	0.0058 USG
Maks. kontinuerlig driftshastighed	80 rpm
Maks. periodisk driftshastighed	120 rpm
Maks. driftstryk	12 bar
Maks. driftstryk	174 psi
Sugetryk	0.05 bar abs
Sugetryk	0.73 psi abs
Maks. indsugningstryk	2 bar abs
Maks. indsugningstryk	30 psi abs
Maks. sugeevne	9.5 mWC
Maks. sugeevne	374 inWC
Driftstemperaturområde	-20 til 45 °C
Driftstemperaturområde	-4 til 113 °F
Væsketemperaturområde	-20 til 80 °C
Væsketemperaturområde	-4 til 176 °F
Min. startmoment	47 N m
Min. startmoment	416 tommer.lbs
Vægt	30 kg
Vægt	66 lbs
Slangesmøremiddel påkrævet	0.5 L
Slangesmøremiddel påkrævet	0.13 USG
Tilslutningskonfigurationer	Højre, Ned, Op, Venstre
Kompatible slangematerialer	CSM, EPDM, F-NBR, NBR, NBR for food, NR, NR-dosering, NR-overførsel
Type med flange	ANSI, DIN

Kontakt din Bredel-repræsentant for at få oplysninger om drift ved lavere eller højere temperaturer.

Den tilladte omgivende temperatur er baseret på pumpekapaciteter og kan yderligere begrænses af gearkassens omgivende kapacitet.

Konstruktionsmaterialer

	DuCoNite10
Slangemateriale	CSM, EPDM, F-NBR, Naturgummi (NR), NBR, NBR for food, NR-dosering, NR-overførsel
Hus	Støbejern med DuCoNite overfladebehandling
Rotor	Støbejern med DuCoNite overfladebehandling
Komplet dæksel	Støbejern med DuCoNite overfladebehandling
Beslag og fastgørelsesanordninger	Rustfrit stål 316
Støtteramme	Rustfrit stål 316
Slangeklemmer	Rustfrit stål 316
Koblingsbøsning	Legeret stål
Tætninger	EPDM

DuCoNite10 dimensioner

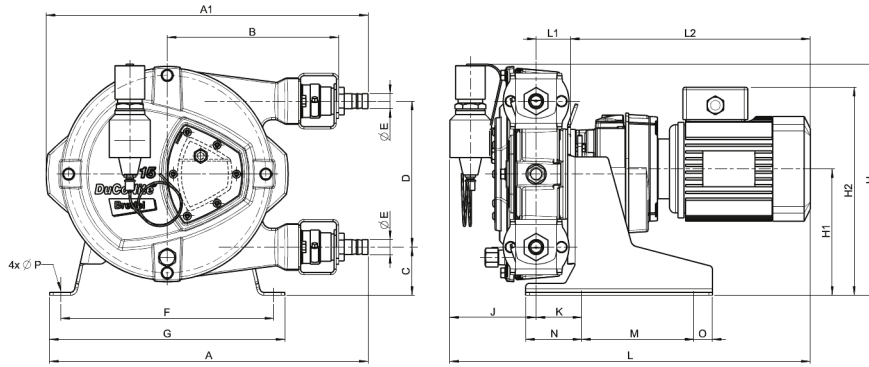

Type	A	A1	B	C	D	ØE	F	G	H	H1	H2max	J	K	Lmax	L1	L2max	M	N	O	ØP
DuCoNite 10 (mm)	337	311	171	62	116	16	235	265	225	127	254	78	51	501	46	378	150	65	25	12
DuCoNite 10 (tommer)	13,3	12,2	6,7	2,44	4,6	16mm	9,3	10,4	8,9	5,0	10,0	3,1	2	19,7	1,8	14,9	5,9	2,6	1,0	12mm
Konnektorstørrelser												ANSI 150#			EN DIN			JIS		
DuCoNite 10												0,5"			10 mm			10 mm		

Ansvarsfraskrivelse: Oplysningerne i dette dokument menes at være korrekte på udgivelsestidspunktet, men Watson-Marlow Bredel BV påtager sig intet ansvar for fejl deri og forbeholder sig retten til at ændre de tekniske data uden forudgående varsel. Alle nævnte værdier i dette dokument er værdier under kontrollerede forhold i vores prøveanlæg. De faktiske opnåede flow kan variere på grund af ændringer i temperatur, viskositet, indløbs- og udløbstryk og/eller systemkonfiguration. APEX, DuCoNite, Bioprene og Bredel er registrerede varemærker.

wmfts.com/global



23 November 2023