

Características y ventajas

- Funcionamiento en seco y autocebado
- Capacidad de succión de hasta 9,5 mCA (374 pulg.CA)
- La sencillez del cambio de mangueras reduce el costo de propiedad, los períodos de inactividad y el volumen de inventario necesario
- Protección “más allá de la manguera” contra productos químicos comunes para el tratamiento del agua potable y las aguas residuales
- Carcasa de la bomba sin pintura, ideal para tareas de lavado en la industria alimentaria
- Sin deslizamiento, lo que hace posible un verdadero desplazamiento positivo para lograr una dosificación precisa y repetible
- Sin equipamiento auxiliar, válvulas reguladoras, sistemas de sellado del agua de enjuague, ni protección contra funcionamiento en seco
- Totalmente reversible para invertir la succión y drenar los conductos de forma segura

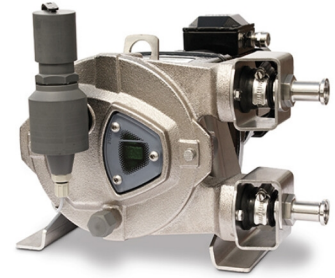

Rendimiento de la DuCoNite32

DuCoNite 32

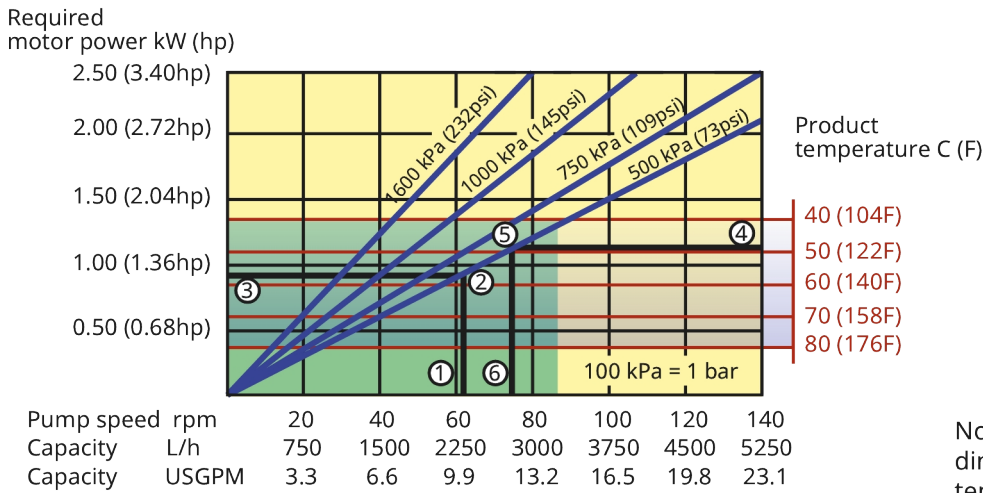

1. Flow required indicates pump speed
2. Calculated discharge pressure
3. Net motor power required
4. Product temperature
5. Calculated discharge pressure
6. Maximum recommended pump speed

Note: The area of continuous operation diminishes with increased product temperatures. For product temperatures >40C, the area of continuous operation reduces to the corresponding red temperature line.

- Continuous duty
- Intermittent duty

* Maximum 3 hours operation followed by minimum 1 hour stop

Especificaciones técnicas

	DuCoNite32
Caudal máximo continuo	3200 l/h (844 USGPH)
Caudal máx. intermitente	5250 l/h (1385 USGPH)
Volumen por revolución	0.625 l (0.165 USG)
Velocidad de operación continua máxima	86 rpm
Velocidad de operación intermitente máxima	140 rpm
Presión máx. de operación	16 bar (232 psi)
Presión de succión	0.05 bar abs
Presión de succión	0.73 psi abs
Máx. presión de entrada	3 bar abs (44 psi abs)
Capacidad máx. de succión	9.5 mCA (374 pulg.CA)
Rangos de temperatura de operación	-20 ° C a 45 ° C (-4 ° F a 113 ° F)
Rangos de temperatura del fluido	-20 ° C a 80 ° C (-4 ° F a 176 ° F)
Torque de arranque mínimo	210 N m (1859 pulg.lb)
Peso	130 kg (287 lb)
Lubricante de mangueras necesario	4.5 l (1.19 USG)
Configuraciones de los puertos	Abajo, Arriba, Derecha, Izquierda
Materiales de manguera compatibles	CSM, EPDM, F-NBR, NBR, NBR for food, NR, NR-Dosificación, NR-Transferencia
Tipo de ensamble de brida	ANSI, DIN

Consulte a su representante de Bredel para obtener información sobre el funcionamiento a temperaturas más bajas o más altas. La temperatura ambiente permitida se basa en las capacidades de la bomba y puede verse limitada aún más por las capacidades ambientales de la caja de engranajes.

Materiales de construcción

	DuCoNite32
Material de la manguera	Caucho natural (NR), CSM, EPDM, F-NBR, NBR, NBR for food, NR-Dosificación, NR-Transferencia
Carcasa	Hierro fundido con tratamiento superficial de DuCoNite
Ensamble del rotor	Hierro fundido con tratamiento superficial de DuCoNite
Ensamble de la cubierta	Hierro fundido con tratamiento superficial de DuCoNite
Soportes y sujetadores	Acero inoxidable 316
Armazón de soporte	Acero inoxidable 316
Abrazaderas de manguera	Acero inoxidable 316
Sellos	EPDM, Viton®

Dimensiones de DuCoNite32

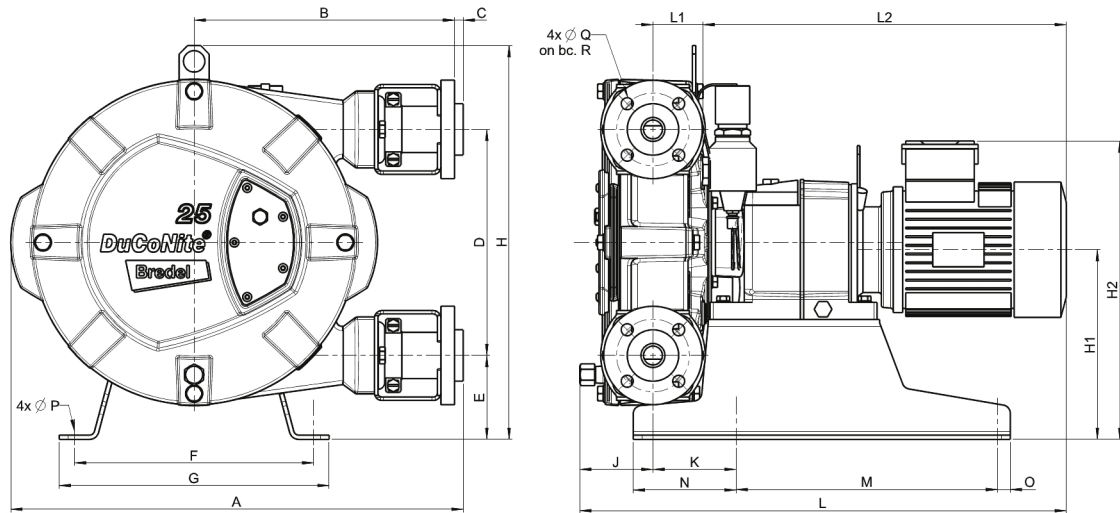

Tipo	A	B	C	Teléfono directo	E	F	G	H	H1	H2max	J	K	Lmax	L1	L2max	M	N	O	ØP	ØQ	R
DuCoNite 32 (mm)	631	375	2,5	330	105	324	360	538	260	402	72	93	684	68	544	370	120	20	12	18	100
DuCoNite 32 (pulgadas)	24,8	14,8	0,09	13	4,1	12,8	14,2	21,2	10,2	15,8	2,8	3,7	26,9	2,7	21,4	14,6	4,7	0,79	0,47	0,71	3,94
Tamaños de conector													ANSI 150#			EN DIN			JIS		
DuCoNite 32													1,25"/1,5"			32mm			32mm		

Descargo de responsabilidad: La información contenida en este documento se considera correcta en el momento de su publicación; sin embargo Watson-Marlow Bredel BV no acepta responsabilidad por los errores que pueda contener y se reserva el derecho de alterar estas especificaciones sin previo aviso. Todos los valores mencionados en este documento son valores registrados en condiciones controladas en nuestro banco de pruebas. Los caudales reales obtenidos pueden variar debido a cambios en la temperatura, viscosidad, presiones de entrada y de descarga y/o configuración del sistema. APEX, DuCoNite, Bioprene y Bredel son marcas registradas.



wmfts.com/global
11 July 2025