

DuCoNite10

Bombas Brede! DuCoNite®

Bredel

Hose Pumps

Características y ventajas

- Funcionamiento en seco y autocebado
- Capacidad de succión de hasta 9,5 mCA (374 pulg.CA)
- La sencillez del cambio de mangueras reduce el costo de propiedad, los períodos de inactividad y el volumen de inventario necesario
- Protección “más allá de la manguera” contra productos químicos comunes para el tratamiento del agua potable y las aguas residuales
- Carcasa de la bomba sin pintura, ideal para tareas de lavado en la industria alimentaria
- Sin deslizamiento, lo que hace posible un verdadero desplazamiento positivo para lograr una dosificación precisa y repetible
- Sin equipamiento auxiliar, válvulas reguladoras, sistemas de sellado del agua de enjuague, ni protección contra funcionamiento en seco
- Totalmente reversible para invertir la succión y drenar los conductos de forma segura

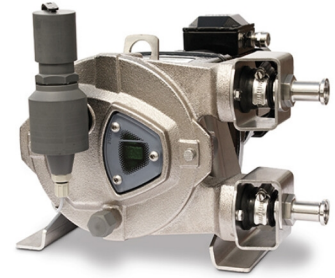

Rendimiento de la DuCoNite10

DuCoNite 10

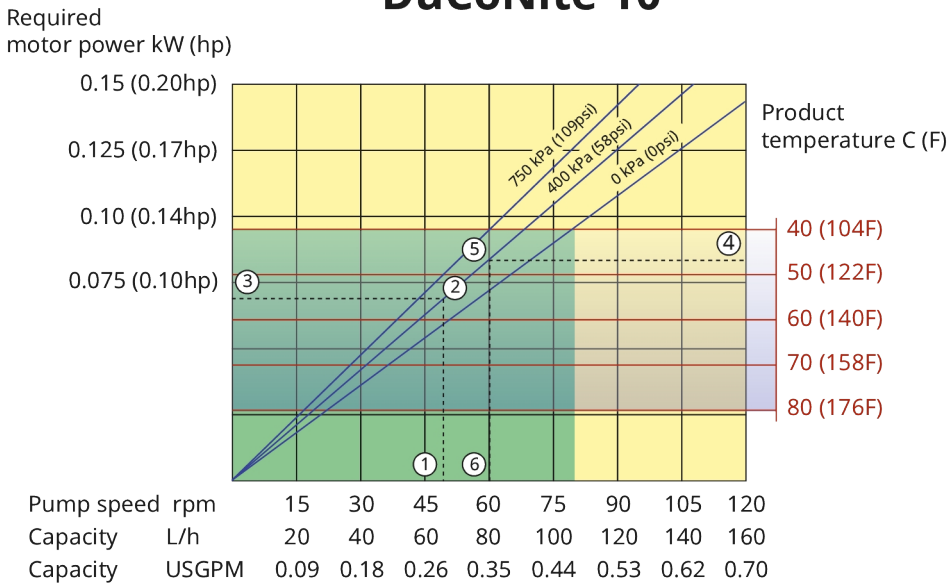

Note: The area of continuous operation diminishes with increased product temperatures. For product temperatures >40C, the area of continuous operation reduces to the corresponding red temperature line.

1. Flow required indicates pump speed
2. Calculated discharge pressure
3. Net motor power required
4. Product temperature
5. Calculated discharge pressure
6. Maximum recommended pump speed

- Continuous duty
- Intermittent duty

* Maximum 3 hours operation followed by minimum 1 hour stop

Especificaciones técnicas

	DuCoNite10
Caudal máximo continuo	105 l/h (28 USGPH)
Caudal máx. intermitente	160 l/h (42 USGPH)
Volumen por revolución	0.022 l (0.0058 USG)
Velocidad de operación continua máxima	80 rpm
Velocidad de operación intermitente máxima	120 rpm
Presión máx. de operación	12 bar (174 psi)
Presión de succión	0.05 bar abs
Presión de succión	0.73 psi abs
Máx. presión de entrada	2 bar abs (30 psi abs)
Capacidad máx. de succión	9.5 mCA (374 pulg.CA)
Rangos de temperatura de operación	-20 ° C a 45 ° C (-4 ° F a 113 ° F)
Rangos de temperatura del fluido	-20 ° C a 80 ° C (-4 ° F a 176 ° F)
Torque de arranque mínimo	47 N m (416 pulg.lb)
Peso	30 kg (66 lb)
Lubricante de mangueras necesario	0.5 l (0.13 USG)
Configuraciones de los puertos	Abajo, Arriba, Derecha, Izquierda
Materiales de manguera compatibles	CSM, EPDM, F-NBR, NBR, NBR for food, NR, NR-Dosificación, NR-Transferencia
Tipo de ensamble de brida	ANSI, DIN

Consulte a su representante de Bredel para obtener información sobre el funcionamiento a temperaturas más bajas o más altas.

La temperatura ambiente permitida se basa en las capacidades de la bomba y puede verse limitada aún más por las capacidades ambientales de la caja de engranajes.

Materiales de construcción

	DuCoNite10
Material de la manguera	Caucho natural (NR), CSM, EPDM, F-NBR, NBR, NBR for food, NR-Dosificación, NR-Transferencia
Carcasa	Hierro fundido con tratamiento superficial de DuCoNite
Ensamble del rotor	Hierro fundido con tratamiento superficial de DuCoNite
Ensamble de la cubierta	Hierro fundido con tratamiento superficial de DuCoNite
Soportes y sujetadores	Acero inoxidable 316
Armazón de soporte	Acero inoxidable 316
Abrazaderas de manguera	Acero inoxidable 316
Manguito de acoplamiento	Aleación de acero
Sellos	EPDM

Dimensiones de DuCoNite10

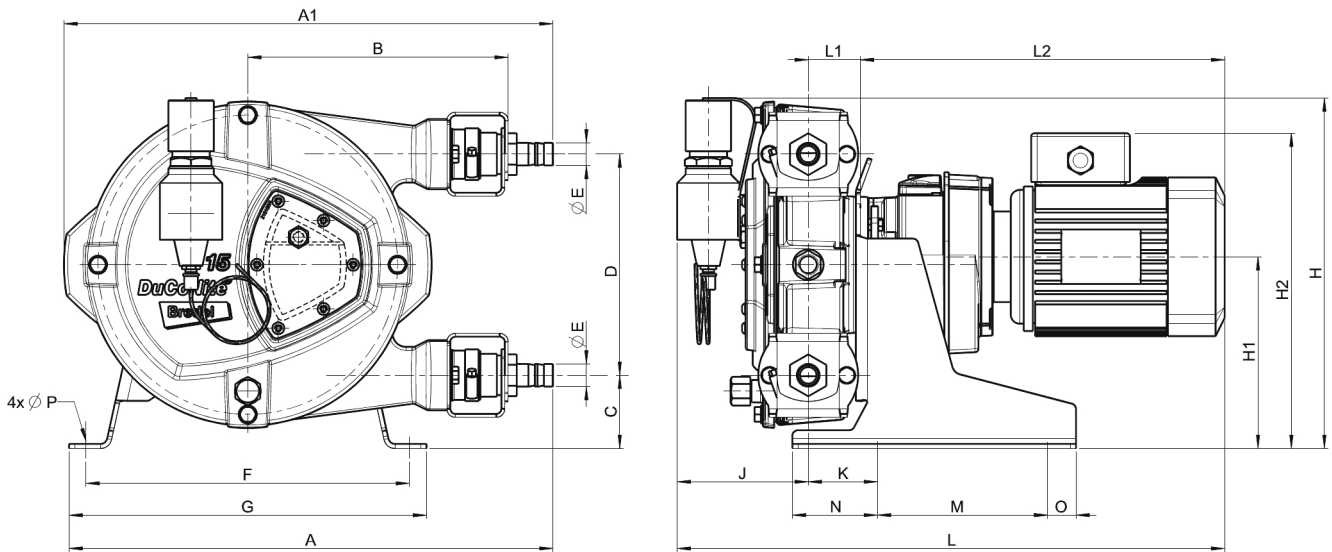

Tipo	A	A1	B	C	Teléfono directo	ØE	F	G	H	H1	H2max	J	K	Lmax	L1	L2max	M	N	O	ØP
DuCoNite 10 (mm)	337	311	171	62	116	16	235	265	225	127	254	78	51	501	46	378	150	65	25	12
DuCoNite 10 (pulgadas)	13,3	12,2	6,7	2,44	4,6	16mm	9,3	10,4	8,9	5,0	10,0	3,1	2	19,7	1,8	14,9	5,9	2,6	1,0	12mm
Tamaños de conector						ANSI 150#							EN DIN				JIS			
DuCoNite 10						0,5"							10 mm				10 mm			

Descargo de responsabilidad: La información contenida en este documento se considera correcta en el momento de su publicación; sin embargo Watson-Marlow Bredel BV no acepta responsabilidad por los errores que pueda contener y se reserva el derecho de alterar estas especificaciones sin previo aviso. Todos los valores mencionados en este documento son valores registrados en condiciones controladas en nuestro banco de pruebas. Los caudales reales obtenidos pueden variar debido a cambios en la temperatura, viscosidad, presiones de entrada y de descarga y/o configuración del sistema. APEX, DuCoNite, Bioprene y Bredel son marcas registradas.



wmfts.com/global
11 July 2025