

Bredel 80

Bredel Schlauchpumpen (65-2100)

Bredel

Hose Pumps

Merkmale und Vorteile

- Trockenlaufsicher und selbst ansaugend
- Saugvermögen bis zu 9 mWS (354 inWC)
- Keine Gleitdichtungen, Kugelventile, Membrane, Kabelverschraubungen, Tauchrotore, Statoren oder Kolben, die undicht werden, verstopfen und korrodieren können oder ausgewechselt werden müssen.
- Geeignet für abrasive Schlämme, ätzende Säuren und ausgasende Flüssigkeiten
- Eine effektive positive Verdrängung ohne Rückfluss gewährleistet präzises und wiederholbares Dosieren
- Keine Zusatzgeräte, Rückschlagventile, Dichtungssysteme für Wasserspülung oder Trockenlaufschutz erforderlich
- Drehrichtungsumkehr zum sicheren Entleeren der Leitung



Bredel 80 - Leistung

Bredel 80

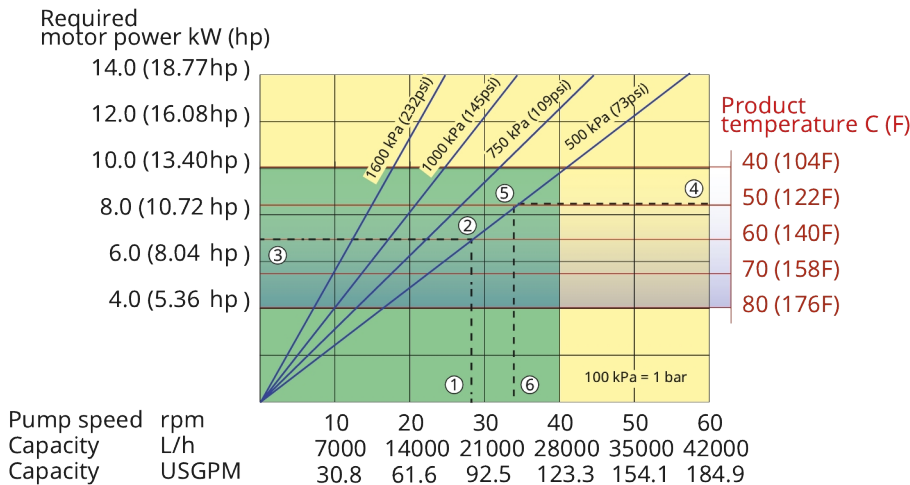

Note: The area of continuous operation diminishes with increased product temperatures. For product temperatures >40C, the area of continuous operation reduces to the corresponding red temperature line.

1. Flow required indicates pump speed
2. Calculated discharge pressure
3. Net motor power required
4. Product temperature
5. Calculated discharge pressure
6. Maximum recommended pump speed

- Continuous duty
- Intermittent duty

* Maximum 3 hours operation followed by minimum 1 hour stop

Technische Eigenschaften

	Bredel 80
Max. Fördermenge kontinuierlich	28080 L/h (7409 USGPH)
Max. Fördermenge im Intervallbetrieb	42120 L/h (11113 USGPH)
Volumen pro Umdrehung	11.7 l (3.09 USG)
Max. kontinuierliche Betriebsgeschwindigkeit	40 U/min
Max. Betriebsgeschwindigkeit im Intervallbetrieb	60 U/min
Maximaler Betriebsdruck	16 bar (232 psi)
Max. Einlassdruck	1.5 bar abs (23 psi abs)
Max. Saugvermögen	9 mWC (354 inWC)
Saugvermögen (80 % der Fördermenge)	7 mWC (276 inWC)
Betriebstemperaturbereiche	-20 °C bis 45 °C (-4 °F bis 113 °F)
Flüssigkeitstemperaturbereiche	-20 °C bis 80 °C (-4 °F bis 176 °F)
Min. Anlaufdrehmoment	2000 N m (17701 in.lbs)
Gewicht	930 kg (2050 lbs)
Benötigte Schmiermittelmenge	40 l (10.57 USG)
Port-Konfigurationen	Ab, Auf, Links, Rechts
Kompatible Schlauchwerkstoffe	CSM, EPDM, F-NBR, NBR, NBR für Lebensmittelkontakt, NR-Metering, NR-Transfer
Flansch-Assembly	ANSI, DIN, JIS

Bitte wenden Sie sich an Ihren Bredel-Vertreter, um Informationen zu niedrigeren oder höheren Temperaturen zu erhalten.

Die zulässige Umgebungstemperatur basiert auf den Pumpeneigenschaften und kann durch die Umgebungsbedingungen des Getriebes weiter eingeschränkt werden.

Werkstoffe

	Bredel 80
Schlauchwerkstoff	CSM, EPDM, F-NBR, NBR, NBR für Lebensmittelkontakt, NR-Metering, NR-Transfer
Gehäuse	Gusseisen, ISO12944 Kategorie C4M
Rotorbaugruppe	Gusseisen, ISO12944 Kategorie C4M
Deckel-Assembly	Gusseisen, ISO12944 Kategorie C4M
Halterungen und Befestigungselemente	Edelstahl 316, Verzinkter Stahl
Grundrahmen	Edelstahl 316, Verzinkter Stahl
Schlauchklemmen	Edelstahl 316, Verzinkter Stahl
Dichtungen	Neoprene, Nitril

Bredel 80 - Maße

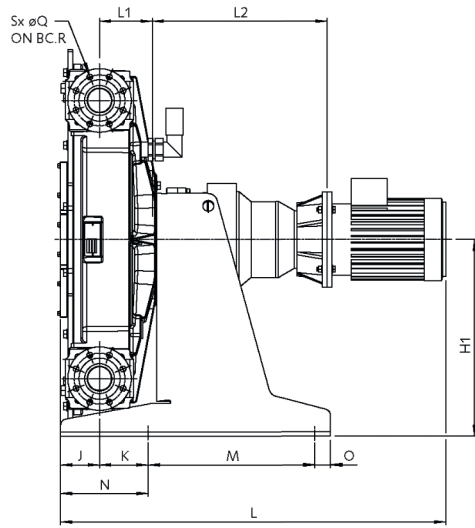
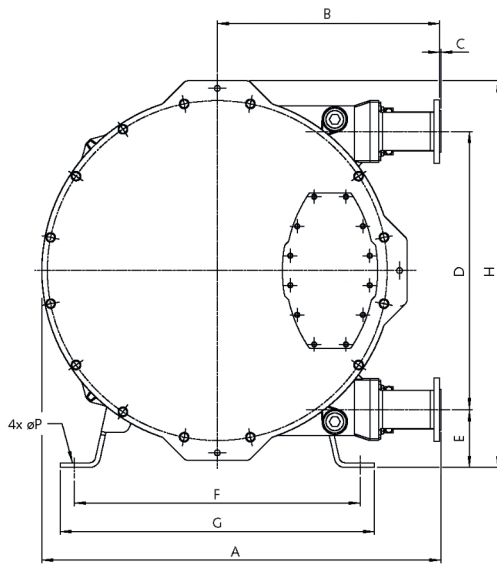

Typ	A	B	C	D	E	F	G	H	H1	J	K	L max.	L1	L2 max.	M	N	O	ØP	ØQ	R	S
Bredel 80 (mm)	1.257	700	4	876	182	900	990	1.218	620	124	153	1.351	166	582	525	275	50	22	18	160	8
Bredel 80 (Zoll)	49,5	27,6	0,16	34,5	7,2	35,4	39	48	24,4	4,9	6	53,2	6,5	22,9	20,7	10,8	2	0,9	0,71	6,3	0,31
Anschlussgrößen								ANSI 150#					EN DIN					JIS			
Bredel 80								3"					80 mm					80 mm			

Haftungsausschluss: Alle Angaben in diesem Dokument wurden nach bestem Wissen und Gewissen zusammengestellt (Stand: Zeitpunkt der Veröffentlichung). Watson-Marlow Bredel BV übernimmt jedoch keine Haftung für etwaige Fehler und behält sich das Recht vor, ohne Vorankündigung Änderungen vorzunehmen. Alle im Dokument genannten Werte wurden unter kontrollierten Bedingungen auf unserem Prüfstand ermittelt. Die tatsächlichen Fördermengen können von den angegebenen Mengen abweichen, da sie von der Temperatur, der Viskosität, dem Saug- und Förderdruck bzw. der Systemkonfiguration abhängen. APEX, DuCoNite®, Bioprene® und Bredel sind eingetragene Warenzeichen.



wmfts.com/global
11 July 2025