

Pumpvagn

Pumpvagn

Bredel

Hose Pumps

Egenskaper och fördelar

- Skapar flexibilitet i produktionsområdet
- Enkel, robust och låg vikt
- Säker och enkelt transport av pumpar inom produktionsområdet
- Robust och enkel bromsanordning
- Utrustad med monteringsplatta, jordningspunkt och kabelkrokar
- Ergonomisk design: enkel, kraftfull och lätt
- Ram i rostfritt stål: hygienisk och lätt att rengöra



Tekniska specifikationer

	Pumpvagn
Vikt	19 - 21 kg (42 - 46 lbs)
Max. lyftlast	1000 kg
Max. lyftlast	2200 lbs

Materialspecifikation

	Pumpvagn
Basram	Rostfritt stål AISI 304
Hjul	PA6, Rostfritt stål AISI 304
Monteringsplattanhet	Rostfritt stål AISI 304
Kabelkrok	Rostfritt stål AISI 304

Mått för Pumpvagn

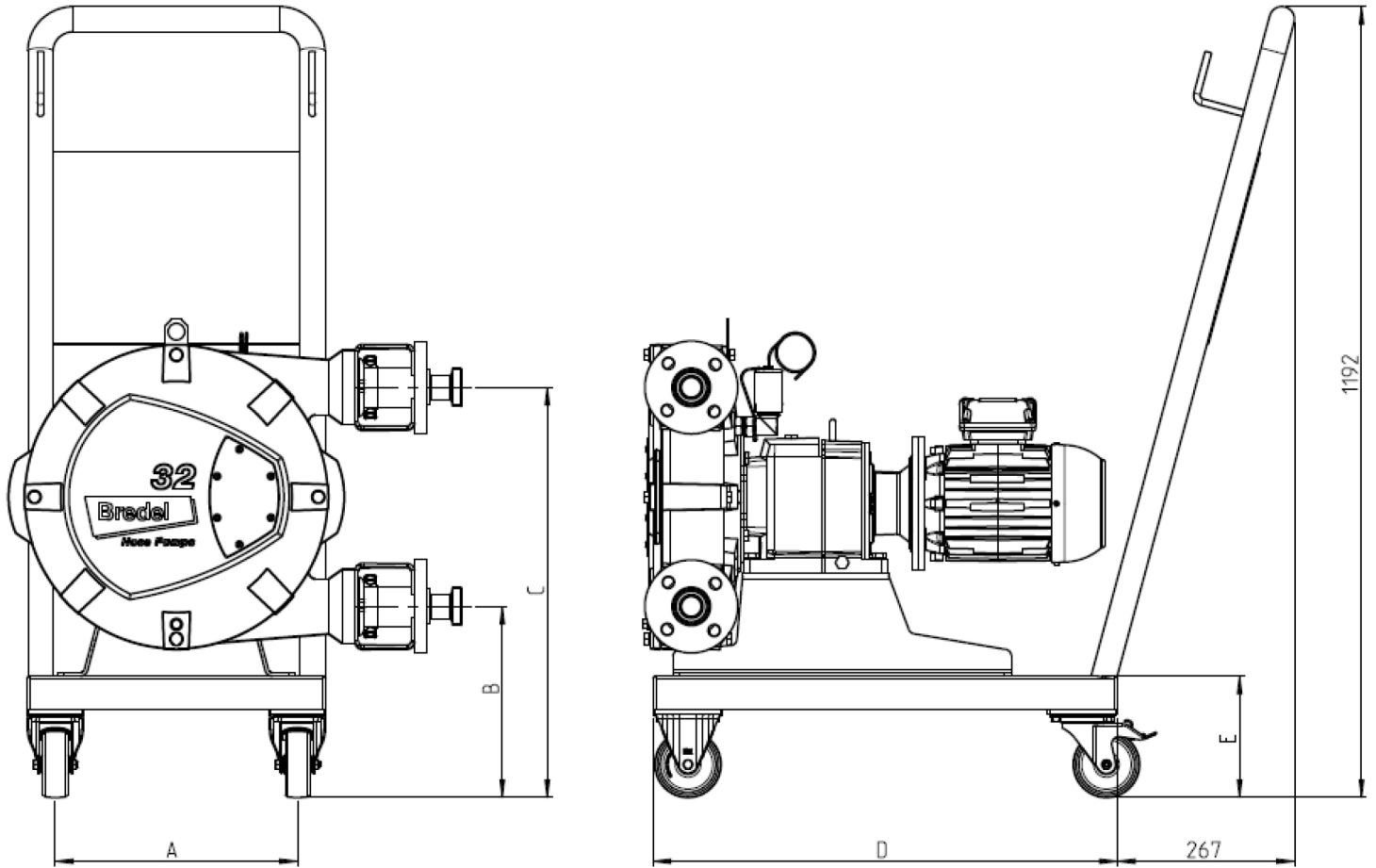

Pumpstorlek	A	B	C	D	E	Vikt	Max. last
Bredel 10-20	365	281	545	700	183	[kg]/[lbs]	1 000 [kg] / 2 200 [lbs]
Bredel 25-32	365	288	618	700	183	[kg]/[lbs]	[kg]/[lbs]
Bredel 40	455	293	723	700	183	19 [kg] / 42 [lbs]	1 000 [kg] / 2 200 [lbs]
Bredel 50	595	226	180	780	183	21 [kg] / 46 [lbs]	1 000 [kg] / 2 200 [lbs]
APEX10-20	365	281	545	700	183	[kg]/[lbs]	1 000 [kg] / 2 200 [lbs]
APEX28-35	365	283	613	700	183	[kg]/[lbs]	1 000 [kg] / 2 200 [lbs]

Mått i mm

Produktkoder

Slangstorlek	Artikelkod
Bredel 10-32 / APEX10-35	28-1007090
Bredel 40	28-1007091
Bredel 50	28-1007092

Friskrivning: Informationen i detta dokument anses vara korrekt vid tiden för publiceringen, men Watson-Marlow Bredel BV tar inte på sig något ansvar för eventuella fel häri och förbehåller sig rätten att ändra specifikationer utan att detta meddelas i förväg. Alla nämnda värden i detta dokument är värden under kontrollerade förhållanden vid vår testanläggning. Faktiska flöden kan variera på grund av förändringar i temperatur, viskositet, inlopps- och utloppsstryck och/eller systemkonfiguration. APEX, DuCoNite, Bioprene och Bredel är registrerade varumärken.



wmfts.com/global
11 July 2025