

# Quantum 600

Quantum Bioprozess-Pumpe

## Merkmale und Vorteile

- Fördermengen von 5,33 ml/min bis 20 L/Min.
- Drehzahlregelbereich 4.000:1 von 0,1 bis 400 U/min in Inkrementen von 0,1 U/min
- Patentierte ReNu Single-Use-Kassetten-Technologie
- Farbdisplay und intuitive Menüstruktur für visuelle Statusanzeige und Eingabe über wenige Tastenfolgen
- Tastenfeld mit dreistufigem PIN-Schutz
- Lackfreies Pumpengehäuse mit Schutzart IP66/NEMA 12/13
- Spannungsauswahl 115 V/230 V, 50/60 Hz



## Quantum 600 - Leistung

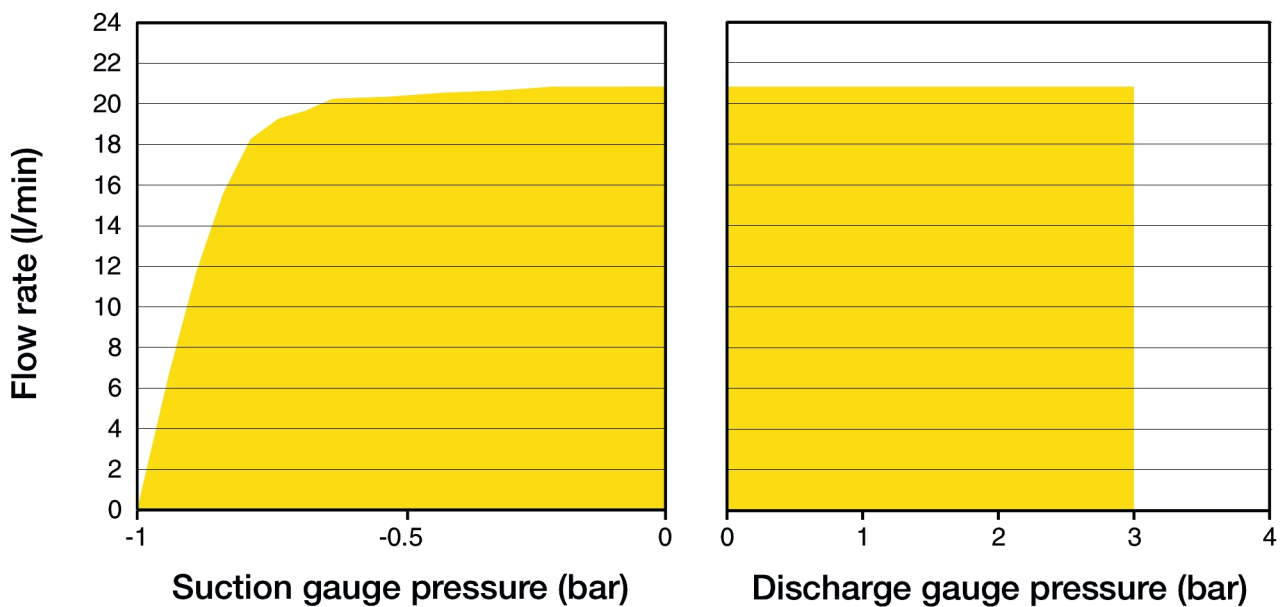

## Technische Eigenschaften

	Quantum 600
Min. Fördermenge	5.33 ml/min
Max. Fördermenge	20 L/min
Maximaler Betriebsdruck	3 bar
Drehzahlregelbereich	4000:1
Max. Drehzahl	400 U/min
Min. Betriebsgeschwindigkeit	0.1 U/min
Betriebstemperaturbereich	5 bis 30 °C
Betriebstemperaturbereich	41 bis 86 °F
Flüssigkeitstemperaturbereich	5 bis 37 °C
Flüssigkeitstemperaturbereich	41 bis 98 °F
Gewicht	38 kg
Gewicht	83.8 lb
Ein-/Auslass-Verbindungen	3 x M12 Chassis Male 8-Punkt, M12 Chassis Male 8-Punkt
Steuerungstypen	Fernsteuerung, analog/digital
Steuerungsoptionen	U
Normen	CE, cETLus, IEC 61010-1
Schutzart	IP66, NEMA 12/13
Luftfeuchtigkeit	(Nicht kondensierend) 80 % bis 31 °C (88 °F), lineare Abnahme bis 50 % bei 40 °C (104 °F)
Geräuschpegel	<70 dB(A) in 1 m Entfernung
Max. Höhe	2000 m
Stromversorgung	100–120 V/200–240 V, 1-phasig 50/60 Hz, 250 VA

## Werkstoffe

	Quantum 600
Antriebsgehäuse	Eloxiertes Aluminium, Silikon
Tastenfeld/HMI	Polyester
Pumpenkopf-Gehäuse-Assembly	Eloxiertes Aluminium
Pumpenkopf-Druckrolle	Edelstahl 316
Pumpenkopf-Schlauchbett	Eloxiertes Aluminium
Dichtungen	Silikon

## Quantum 600 – Abmessungen

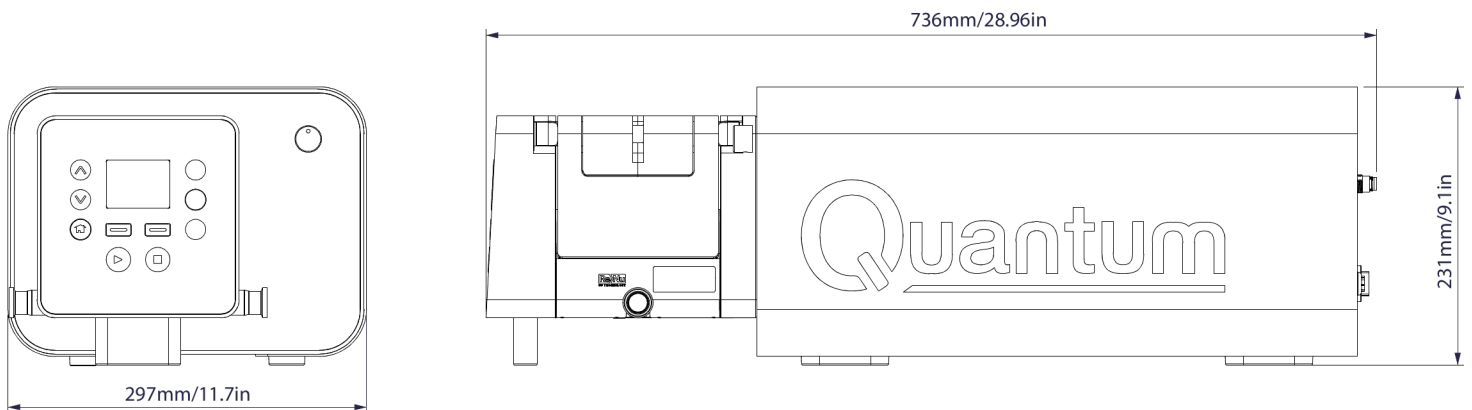

## Steuerungsoptionen

Pumpenantriebe	Universal
<b>Manuelle Steuerung</b>	
Intuitives Tastenfeld und Farbdisplay	✓
Anzeige von Fördermenge oder Drehzahl	✓
Vollständige Kalibrierung mit Einstellung der Maßeinheit für die Fördermenge	✓
<b>Externe Ansteuerung</b>	
Eingang für Leckageerkennung (über Kontaktschluss oder 5V TTL bzw. 24V Industrielogik)	✓
Änderung der Förderrichtung und Auto/Man-Umschaltung (über Kontaktschluss oder 5 V TTL bzw. 24 V Industrielogik)	✓
Ferngesteuerter MemoDose Betrieb (Fuß-/Handschalter oder Logikeingang)	✓
Vier programmierbare digitale Statusausgänge über Relais 24V, 30W	✓
<b>Analoge Drehzahl-Steuerung</b>	
Vollständig konfigurierbare Eingänge; 0-10 V oder 4-20mA	✓
Analogausgänge; 0-10 V, 4-20 mA	✓
Tacho Ausgangsfrequenz 0 bis 1.067 Hz, 0 bis 400 U/min	✓
<b>Sicherheit</b>	
Dreistufige PIN-Sperre	✓

## Produktcodes

0 D 0 . 6 0 4 0 . 0 0 •

### Plug options\*

- U: UK mains plug
- E: EU mains plug
- A: American mains plug
- K: Australia mains plug
- R: Argentina mains plug
- C: Swiss mains plug
- D: India/South Africa mains plug

\*IP66 / NEMA 12/13 pumps are supplied with a 2.5m/8.2ft lead attached to an American, Australia, Argentina, Swiss or South Africa mains plug

**NOTE:** Each pump is supplied with 1 bolt down bracket.

## Produktcodes

Beschreibung	Artikelnummer
ReNu SU 600 20/3P	33-1061-000001
ReNu SU VERBINDUNGSKIT, PLATINVERNETZTER SILIKONGEFLECHTSCHLAUCH, 3/4" TC E/E, 0,5 M	33-1069-000001
ReNu SU VERBINDUNGSKIT, PLATINVERNETZTER SILIKONGEFLECHTSCHLAUCH, 3/4" TC E/E, 1 M	33-1069-000002
ReNu SU VERBINDUNGSKIT, PLATINVERNETZTER SILIKONGEFLECHTSCHLAUCH, 3/4" TC E/E, 3 M	33-1069-000003

---

Haftungsausschluss: Alle angegebenen Fördermengen wurden durch Pumpen von Wasser mit 20 °C (68 °F) ohne Saug- und Förderhöhe ermittelt. Alle Angaben in diesem Dokument wurden nach bestem Wissen und Gewissen zusammengestellt. Watson-Marlow Limited übernimmt jedoch keine Haftung für etwaige Fehler und behält sich das Recht vor, Spezifikationen ohne Vorankündigung zu ändern. Es liegt in der Verantwortung des Anwenders, die Produkteignung für den Einsatz in einer bestimmten Anwendung sicherzustellen. Watson-Marlow, LoadSure, Pumpsil, PureWeld XL, Bioprene, Marprene sind eingetragene Marken von Watson-Marlow Limited. Tri-Clamp ist ein eingetragenes Markenzeichen von Alfa Laval Corporate AB. GORE und STA-PURE sind eingetragene Marken von W. L. Gore and Associates. Bei Bestellungen von Pumpen und Schlauchelementen bitte immer die Artikelnummern angeben.

*[wmfts.com/global](https://wmfts.com/global)*



23 November 2023