

특징 및 이점

- 씰 및 밸브가 필요 없는 구조
- 정확하고 반복 가능한 성능을 위한 정밀 가공 호스 엘레먼트
- 탁월한 유량 안정성을 위한 최적의 호스 압축
- 직접 연결식 드라이브 및 최대의 유연성 - 정렬할 별도의 커플링 및 유지 보수 없음
- 표준 기어 모터를 장착할 수 있는 유연성이 있는 초소형 설계 - 로터가 자체 베어링에 의해 지지되어 기어박스 수명을 극대화합니다
- 유지보수 비용 절감 - 단일 부품 변경으로 예비 부품 재고 감소

APEX 20 성능

Required motor power kW (hp)

APEX20

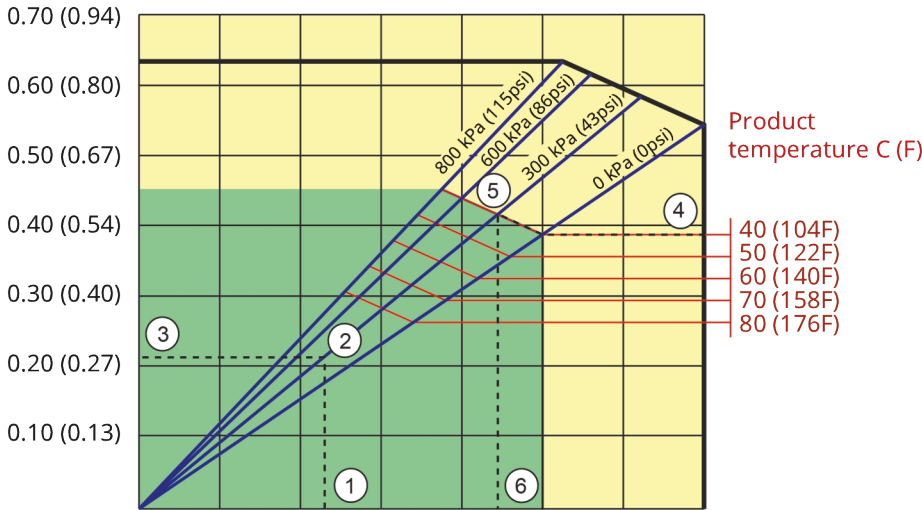

Pump speed rpm	20	40	60	80	100	120	140
Capacity L/h	175	350	525	700	875	1050	1225
Capacity USGPM	0.8	1.5	2.3	3.1	3.8	4.6	5.3

1. Flow required indicates pump speed
2. Calculated discharge pressure
3. Net motor power required
4. Product temperature
5. Calculated discharge pressure
6. Maximum recommended pump speed

- Continuous duty
- Intermittent duty

* Maximum 3 hours operation followed by minimum 1 hour stop

기술 사양

	APEX 20
최대 연속 유량	875 L/h
최대 연속 유량	231 USGPH
최대 유량 간헐적	1225 L/h
최대 유량 간헐적	323 USGPH
회전당 처리량	0.145 L
회전당 처리량	0.038 USG
최대 연속 작동 속도	100 rpm
최대 간헐적 작동 속도	140 rpm
최대 작동 압력	8 bar
최대 작동 압력	116 psi
흡입 압력	0.05 bar abs
흡입 압력	0.73 psi abs
최대 흡입 압력	2 bar abs
최대 흡입 압력	30 psi abs
작동 온도 범위	-20 - 45 °C
작동 온도 범위	-4 - 113 °F
유체 온도 범위	-20 - 80 °C
유체 온도 범위	-4 - 176 °F
최소 시동 토크	57 N m
최소 시동 토크	505 in.lbs
중량	40 kg
중량	88 lbs
호스 윤활유 필요	1 L
호스 윤활유 필요	0.26 USG
포트 구성	아래로, 오른쪽, 왼쪽, 위로
호환되는 호스 재질	CSM, EPDM, F-NBR, NBR, NR, 식품용 NBR
플랜지 어셈블리 유형	ANSI, DIN

구성 재질

	APEX 20
호스 재질	CSM, EPDM, F-NBR, NBR, 식품용 NBR, 천연 고무(NR)
하우징	다이캐스트 알루미늄(RAL 3011)
로터 어셈블리	주철
커버 어셈블리	EPDM, PMMA, 다이캐스트 알루미늄
브래킷 및 고정장치	스테인레스강 316
지지 프레임	아연 도금된 강철
호스 클램프	스테인레스강 316
커플링 부시	합금강
씰	EPDM, NBR

APEX 20 치수

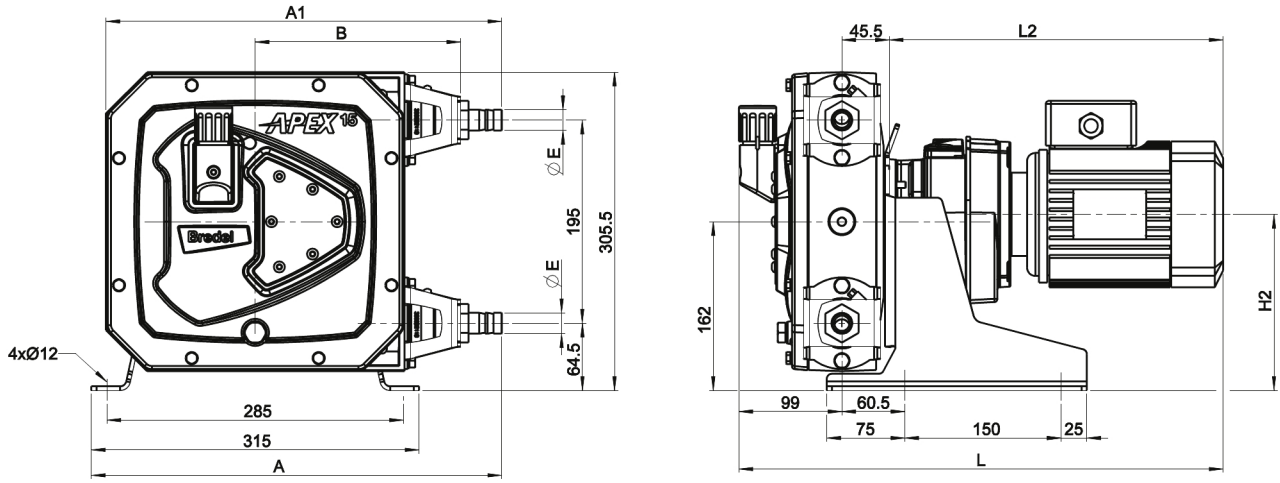

	A	A1	B	E	H2max	Lmax	L2max
APEX20(mm)	394.5	380.5	197.5	Ø20	170	545.5	401
APEX20(inch)	15.5	15	7.8	3/4" NPT	6.7	21.5	15.8
커넥터 크기			MNPT	EN DIN		JIS	
APEX20			0.75"	20mm		20mm	

면책사항: 이 문서에 포함된 정보는 정확한 것으로 여겨지지만 Watson-Marlow Bredel BV는 본 문서에 포함된 어떠한 오류에 대해서도 책임지지 않으며 사양은 예고 없이 변경될 수 있습니다. 본 문서에 언급된 모든 값은 당사 테스트 베드의 통제된 환경에서의 값입니다. 얻어진 실제 유량은 온도, 점도, 유입구 및 배출구 압력 또는 시스템 구성의 변화로 인해 달라질 수 있습니다. APEX, DuCoNite, Bioprene 및 Bredel은 등록 상표입니다.

wmfts.com/global



04 January 2024